



ML - TR

Carretilla Hidráulica

CE Cumple con EN ISO3691
Basado en la
Directiva 2006/42/CE

**Capacidades:
2.5 y 3 tn**



 Genera ahorro económico

 Compacto y fácil de operar

 Repuestos disponibles

www.moviliftsolutions.com



Características

- Disponible con volante de 200 mm (rueda de horquilla de 80 mm).
- Liberación del pedal
- Color de la bomba: pintura negra.
- Elevación rápida (elevación a doble velocidad).

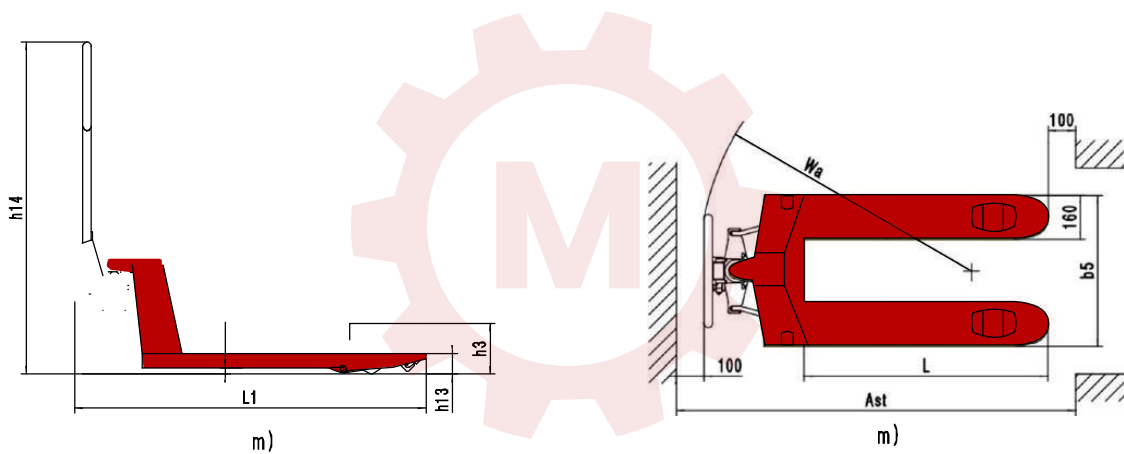

Modelo		BF-III	
Capacidad (t)	Q(kg)	2500/3000	2500/3000
Altura de la horquilla bajada	h_{13} (mm)	85	85
Volante	mm	$\phi 180$	$\phi 180$
Rueda de horquilla simple	mm	$\phi 74 \times 93$	$\phi 74 \times 93$
Rueda de horquilla doble	mm	$\phi 74 \times 70$	$\phi 74 \times 70$
Máx. Altura de elevación	h_3 (mm)	195	185
Altura del timón en posición de conducción mín./máx.	h_{14} (mm)	1214	1214
Longitud	l (mm)	1150/1220	1150/1220
Ancho de horquillas	b_5 (mm)	520/685	520/685
Distancia al suelo, centro de la distancia entre ejes	m_2 (mm)	32	22
Ancho de pasillo para palets 1000x1200 transversal	A_{st} (mm)	1743/1813	1743/1813
Ancho de pasillo para palets 800x1200 longitudinal	A_{st} (mm)	1793/1813	1793/1813
Radio de giro	W_g (mm)	1276/1346	1276/1346
Peso de servicio	kg	56 - 70	56 - 70

Observación: Se pueden fabricar tamaños especiales de ancho y largo de horquilla según los requisitos del cliente.