



# ML - TR

## Carretilla Manual

**CE** Cumple con EN ISO3691  
Basado en la  
Directiva 2006/42/CE

**Capacidades:  
2.5 y 3 tn**



 Genera ahorro económico

 Compacto y fácil de operar

 Repuestos disponibles

[www.moviliftsolutions.com](http://www.moviliftsolutions.com)





## Características

- Disponible con volante de 200 mm (rueda de horquilla de 80 mm).
- Liberación del pedal
- Color de la bomba: pintura negra.
- Elevación rápida (elevación a doble velocidad).

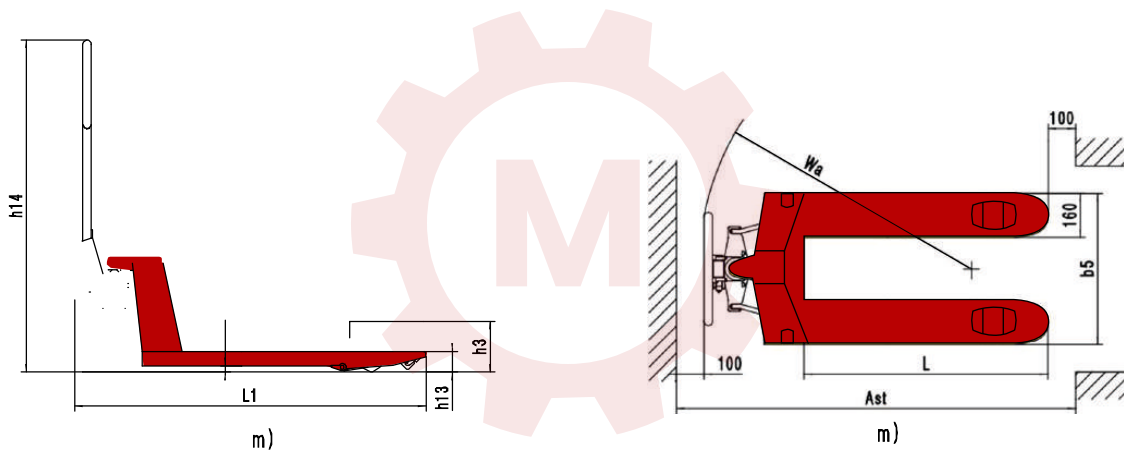

MODELO/CÓDIGO	ML-TR   2.5 S -PA-BR	ML-TR   2.5 L -PA-BR	ML-TR   3 S -PU-BR	ML-TR   3 L -PU-BR
Capacidad (t)   kg	2500	2500	3000	3000
Longitud (L)   mm	1150	1220	1150	1220
Ancho (B)   mm	520	685	520	685
Rueda de horquilla simple   mm	74x93	74x93	74x93	74x93
Rueda de horquilla doble   mm	74x70	74x70	74x70	74x70
Altura Mínima (H)   mm	85	85	85	85
Elevación (H1)   mm	185 - 195	185 - 195	185 - 195	185 - 195
Ruedas	Poliuretano/Nylon	Poliuretano/Nylon	Poliuretano/Nylon	Poliuretano/Nylon

Observación: Se pueden fabricar tamaños especiales de ancho y largo de horquilla según los requisitos del cliente.